

# B210PXJ

## Comfort EV

20,3 m

IT



La nuova piattaforma B210PXJ integra la doppia articolazione "up and over" ad un JIB finale da 2 metri con cestello a fondo piatto. Sostanziosa ma semplice, potente e senza restrizioni nell'area di lavoro, permette di superare gli ostacoli in quota con manovre facili ed intuitive.

Unica per semplicità e prestazioni: sbraccio di 10 metri, portata a pieno cesto di 250 kg su tutta l'area di lavoro, rotazione della torretta senza restrizioni.

Rigida e intuitiva, questa macchina permette di raggiungere aree difficilmente accessibili senza utilizzare tecnologie troppo complesse per l'uso quotidiano e la guida in totale autonomia.



**GSR**  
AERIAL PLATFORMS

[www.gsrspa.it](http://www.gsrspa.it)

- JIB finale da 2 metri e navicella a fondo piatto che permette il raggiungimento delle superfici di lavoro
- Ideale per superare ostacoli in quota, lavori di precisione (camini, tetti, balconi, ecc.)
- Oscillazione bilanciata e controllata delle articolazioni, facilita le operazioni con grandi prestazioni Rotazione torretta di 450°
- Ingombro ridotto con stabilizzatori verticali, 2 anteriori allungabili e 2 posteriori "in sagoma"
- "Up and Over" illimitato con sbraccio di 10 metri e portata cestello di 250 kg
- Comandi intuitivi e semplici
- Sistemi di sicurezza avanzati, precisi ed immediati nell'utilizzo
- Compatta ed equilibrata su strada come una normale automobile
- Facile ed intuitiva, ideale anche per il noleggio



Modello	Altezza di Lavoro (m)*	Sbraccio max. (m)*	Portata (kg)	Rotazione Torretta (°)	Rotazione Cestello (°)	Articolazione JIB (°)	PTT min. (to)*
B210PXJ Comfort EV	20,25	10,00	250	450	90 + 90	140	3,5

\* In base al veicolo

## B210PXJ Comfort EV

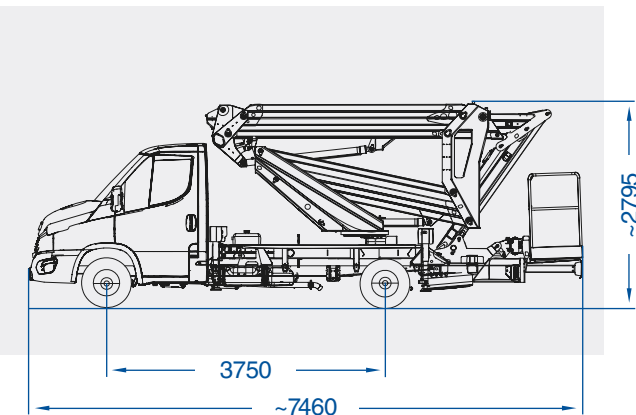

90° + 90°

